

SVENSKA



Handbok:

Ride® JAVA® Ryggstöd



Ride Designs®

en gren till Aspen Seating, LLC.

8100 SouthPark Way, C400
Littleton, Colorado 80120 USA

gratissamtal (endast inom USA): 866.781.1633
telefon: 303.781.1633
www.ridedesigns.com

Leverantör: Denna handbok måste överlätas till slutanvändaren av denna produkt eftersom den innehåller viktig information om korrekt användning av produkten.

Användare: Läs noga igenom hela denna handbok innan du börjar använda produkten och spara den för framtida hänvisning.

Avsedd användning och installationsinstruktioner

Avsedd användning

Ditt Ride Designs® Java® ryggstöd är ett justerbart ryggstöd för rullstolar som omsorgsfullt har konstruerats för att uppfylla dina hållnings- och hudintegritetsbehov och har designats för att kunna monteras på flera olika rullstolssorter och storlekar för att underlätta stöd och placering för rullstolsanvändare.

Tyngdkapacitet

Maximal användarvikt är 300 pund (136kg).

Monteringshårdvara

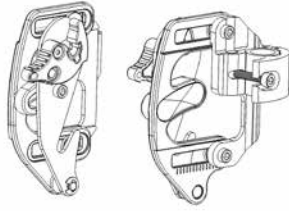

Bakstycke aggregat

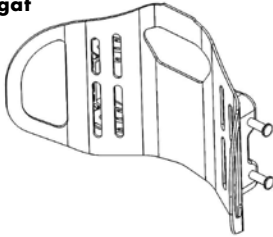

Fodral aggregat

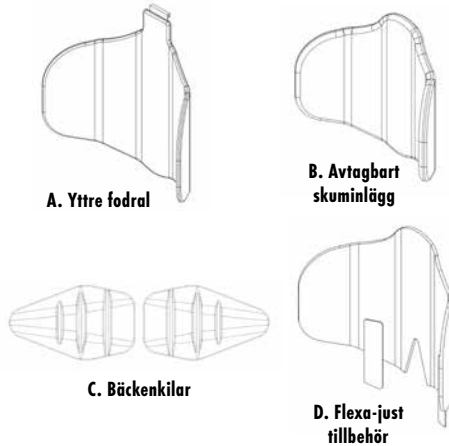

Djuphetsalternativ för bakstycke



Höjdalternativ för bakstycke

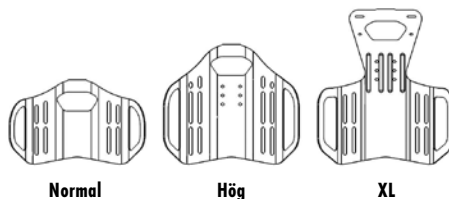

Allmän produktsäkerhet

Säker användning av denna produkt beror på ditt goda omdöme och sunda förnuft, likaväl som din leverantörs, din vårdgivares, och / eller sjukvårdspersonals, och din uppmärksamhet när det gäller att följa varningarna, noteringarna och instruktionerna i denna handbok.

OBS: Vi har sammanställt den här handboken från senaste tillgängliga specifikationer och produktinformation vid tidpunkten för utgivandet. Vi förbehåller oss rätten att göra förändringar så som de blir nödvändiga. Eventuella förändringar i våra produkter kan orsaka små variationer mellan bilder och förklaringar i den här handboken och den produkt du har köpt. Kontakta alltid din närmaste auktoriserade Ride Designs leverantör, distributör för den senaste litteraturen och informationen.

⚠ **WARNING:** Om varningar inte följes kan det leda till att produkten eller användaren skadas.

⚠ Alla Ride Designs stödytor är avsedda för att hjälpa minska förekomsten av trycksår. Inget ryggstöd kan dock helt eliminera tryck från sittande eller förebygga trycksår. Ride Java ryggstöd är inte ett substitut för bra hudvård inklusive hälsosam kost, renlighet och regelbundna tryckavlastningstekniker.

⚠ Installering av ryggstödet på rullstolen kan ändra din tyngdpunkt i rullstolen. Ett bakåtlutad läge kan leda till att rullstolen tippas bakåt vilket kan resultera i personskador. Överväg alltid behovet av tippmotstånd eller axeladapterfästen för amputeringar som kan läggas till på din rullstol för att öka stabiliteten. På samma sätt kan en framåtlutad ryggposition minska rullstolens stabilitet på framsidan vilket ökar risken att tippa framåt med möjligheten att skada sig.

⚠ Använd inte ditt Java ryggstöd utan skuminlägget och fodralet på plats.

⚠ Felaktig placering eller festsättning av Java ryggstödet på din rullstol kan orsaka skador.

⚠ Lyft inte rullstolen från Java ryggstödet.

⚠ Denna produkt ska installeras och monteras av kvalificerad och kompetent sjukvårdspersonal. Om felbedömning eller feljustering av Java ryggstödet görs kan det leda till att användaren skadas.

⚠ Endast ryggstöd av XL-storlek är designade med ökad styrka i hårdvaran för användning av "Lutning i luften" eller andra sorters bakåtlutande rullstolar.

⚠  Läs igenom denna instruktionsbok innan du använder produkten.

Tillgängliga storlekar

Java ryggstödet finns tillgänglig i en mängd olika storlekar. Besök www.ridedesigns.com för den senaste informationen om tillgängliga storlekar.

Installationsinstruktioner

Vi rekommenderar att en terapeut eller en auktoriserad Ride Designs leverantör utför den första monteringen av ditt ryggstöd. Ditt Java ryggstöd är designad så att stöd för bäcken och bål kan justeras individuellt. Sidokilarna för bäckenet och det nya Flexa-just™ stödet ger ytterligare stöd och stabilitet som det behövs.

Java ryggstödet består av tre delar: 1) Monteringshårdvara, 2) Bakstycke aggregat och 3) Fodral aggregat bestående av yttre fodral, borttagbart skuminlägg, bäckenkilar och Flexa-just tillbehör.

Verktyg och hårdvara

Java ryggstödet är helt sammansatt och är redo att installeras. Verktygen du behöver för att installera och justera Java ryggstödet ingår i paketet:

- två M6 lockout skruvar
- en 5mm insexnyckel
- två klämskruvar för att montera bakstycket på 3/4" (1,9 cm) diameters rygrör.

Monteringshårdvara

Monteringshårdvaran passar alla vanliga rullstolsramrör från ¾ tum till 1 tum (1,9 cm till 2,54 cm) i diameter. Använd skruvarna som redan finns i klämmorna för 7/8 tum (2,2 cm) och 1 tum (2,54 cm) diameters rör. Använd de kortare skruvarna, som också ingår i Java ryggstödet, till ¾ tum (1,9 cm) rör.

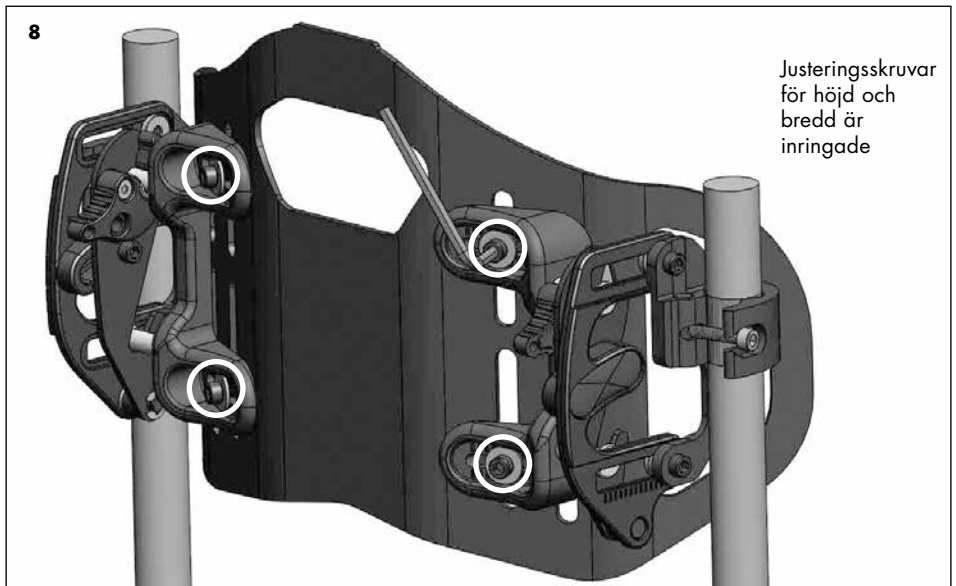
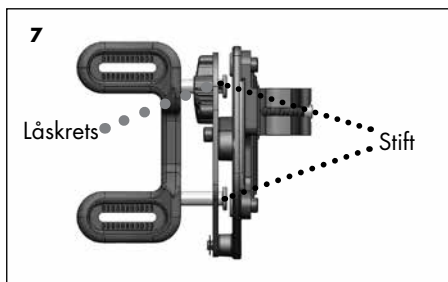
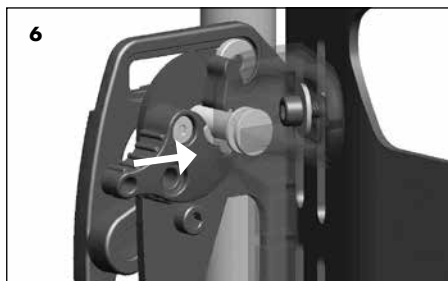
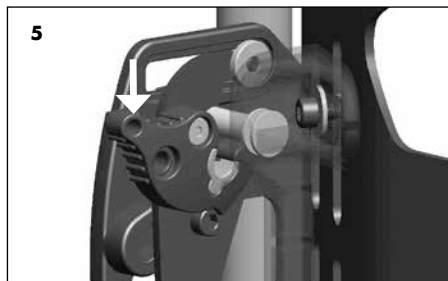
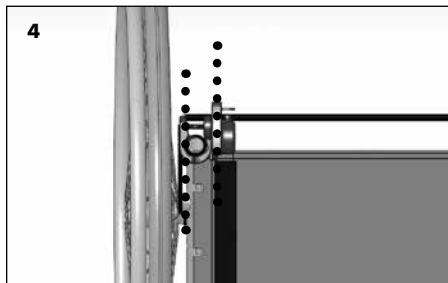
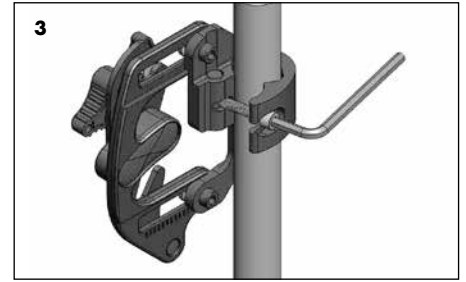
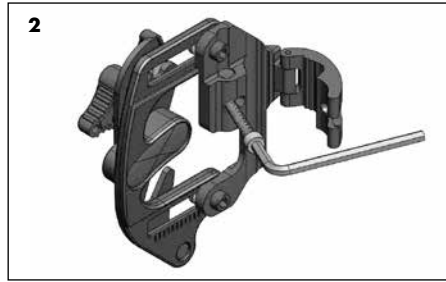
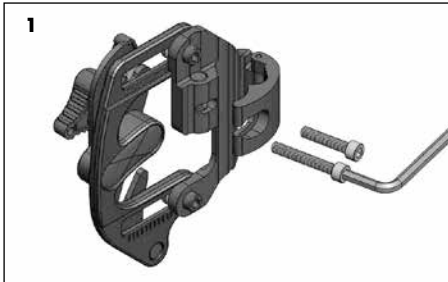

Installering av monteringshårdvara

⚠ Ingen får sitta i rullstolen under de första fyra stegen.

⚠ **VARNING:** Decaf Java klämmans hårdvara är designad att endast monteras på runda rör. Om man monterar klämman på ett rör som inte är runt kommer det inte att fastna ordentligt och kan leda till att användaren skadas. Kontakta din Ride Designs auktoriserade leverantör om tillgängliga adaptorer och ytterligare monteringsalternativ.

OBS: Vridningsmomentet för fästning får inte överstiga 75 tum - pund. (8.5 Nm) om inget annat anges. Om vridningsmoment är specificerad för en beståndsdel rekommenderas det att använda en momentvåg (ingår ej) för att försäkra precis vridningsinställning.

1. Lossa klämskruven och vrid ur den ur klämmans urtag (bild 2).

2. Dra ihop de två klämhalvorna runt röret. Vrid skruven tillbaka på plats i klämurtaget (bild 3). Placera klämman på något så när önskad rygghöjd. Du kommer att justera till rätt rygghöjd när användaren har satt sig i rullstolen. Roterå hårdvaran runt rören så att den sitter jämnt med stolen (bild 4).

3. Upprepa steg 1 och 2 med den motsatta klämman och se till att klämman sitter på samma höjd som den tidigare klämman på motsatt sida. Fäst bakstycket genom att styra de nedre fäststiften in i de nedre hålen och sedan trycka in de övre fäststiften in i låsmekanismen. Se till att båda låsknapparna hoppar tillbaka och dra bakstycket framåt för att kontrollera att det sitter fast ordentligt (bild 5, 6).

⚠ Justera hårdvara för att säkerställa att stiften engagerar sig fullt ut genom spärren (Illustration 7).

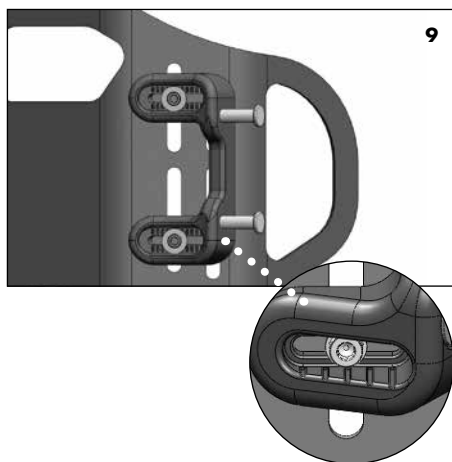

4. Bredder på rullstolsramar kan variera mellan olika rullstolar. Om du har problem att lyckas passa monteringsfästena med fäststiften kan du lätt justera bredden på Java ryggsätet för att få det att passa perfekt.

Använd 5 mm insexnyckeln för att lossa justeringskruvarna för höjd och bredd som visas i bild 8. Flytta stiftfästena på baktystycket tillräckligt mycket inåt / utåt för att tillåta att alla fyra stiften placeras mot fästets hårdvara och fästs ordentligt i det. Använd indexmarkeringarna som anges (bild 9) för att placera baktystycket mitt över stiftfästena. Dra ordentligt åt justeringskruvarna för höjd och bredd.

OBS: Java ryggsätet har konstruerats på fabriken för att passa en rullstol som har samma bredd som Java ryggsätet. Justeringskruvarna för bredden tillåter för finjustering av bredd som anges ovan, och har också tillräckligt mycket rörelseutrymme för att tillåta installation av 14 tum (36 cm) och bredare Java ryggsätet på rullstolar som är -1 tum / +2 tum (-3 cm/+5 cm) än specificerad bredd, t. ex., 16 tum (41 cm) breda Java ryggsätet kan justeras för att passa 15 tum (38 cm), 16 tum (41 cm) och 17 tum (43 cm) breda rullstolar.

5. Kontrollera att baktystycket lätt kan tas bort genom att trycka på båda knapparna för frigörningsspärren (se bilder 21-23) och dra baktystycket uppåt och framåt. Se till att baktystycket lätt och säkert kan sättas tillbaka genom att placera de nedre stiften in i de nedre hålen och sedan trycka in de övre stiften i låskretsen. Kontrollera att båda låsknappar hoppar tillbaka och dra baktystycket framåt för att bekräfta att det sitter fast ordentligt. Om något fastnar eller om du har problem med att ta bort eller sätta tillbaka baktystycket, upprepa då steg 4 igen som nödvändigt för att få det att fungera igen.

6. Placera lämplig rullstolsdyna på rullstolen och se till att användaren sätter sig i rullstolen. Försäkra att användaren är rätt placerad på dynan.

Justering av sittdjup

Om du behöver justera sittdjupet följ då instruktionerna nedan.

1. Lossa justeringskruvarna för djup (se bild 10).
2. Flytta baktystycket till det lämpliga sittdjupet för användaren.
3. Dra åt skruvarna bara tillräckligt för att hålla baktystycket på plats och använd indexmarkeringarna bredvid justeringshålen för att försäkra att baktystyckets båda sidor är på samma djup.
4. När djupet har ställts in rätt, vrid då alla fyra justeringskruvar för djup till 60-70 tum - pund. (6.7~7.9 Nm).

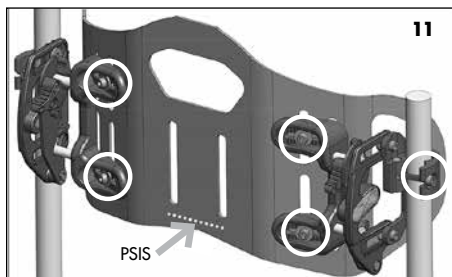
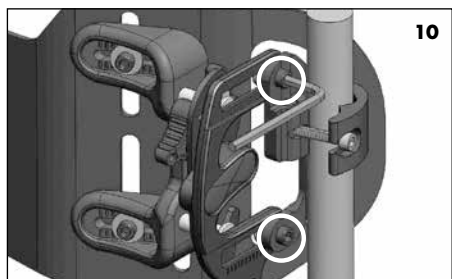

Justering av rygghöjd

1. Lossa klämskruvarna och flytta monteringsfästena uppåt eller nedåt på ryggrörern som nödvändigt för att ställa in rygghöjden så att placeringslinjen för bakre övre spinae iliacea (PSIS) längst ner på mitten av Java ryggsätets baktystycke är på samma nivå som PSIS. Se bild 11.

2. Vrid de två klämskruvarna till 75-85 tum - pund. (8.5~9.6 Nm).

3. Om du behöver ändra monteringsfästernas placering för att kunna komma förbi armstöden, styvhetsröret eller annan rullstolshårdvara, kan du justera höjden på ryggen separat från klämmorna. Börja med att placera monteringsklämmorna så nära som möjligt till önskad rygghöjd. Använd sedan 5 mm insexnyckel för att lossa höjd- och breddskruvarna i de horisontella hålen på baktystyckets fästen (bild 11), flytta baktystycket till önskad höjd och dra åt skruvarna igen. Se till att baktystycket är jämnt från höger till vänster och att du har behållit breddjusteringen för lätt och säker borttagning och tillbakasetting.

OBS: Motsatta instruktioner för Java klämma

Klämmorna kan vändas upp och ned (bild 12) för att uppnå ett högre ryggsätet eller för att undvika hinder. Se steg A-D.

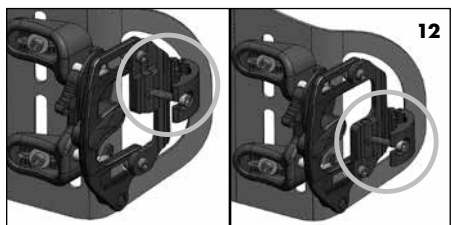

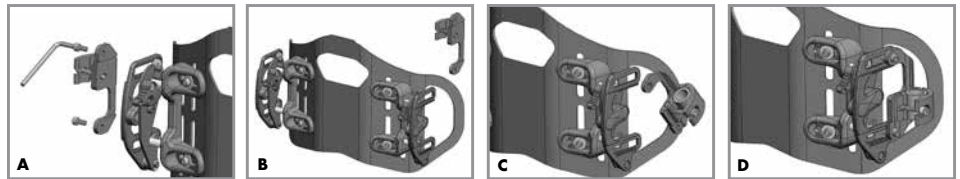

A Ta bort de två klämskruvarna och de två spårmuttrarna från monteringsfästet och lägg åt sidan.

B Flytta klämman till motsatt sida av ryggen.

C Vänd klämman upp och ned.

D Fäst klämman på monteringsfästet med de två klämskruvarna och de två spårmuttrarna från A.

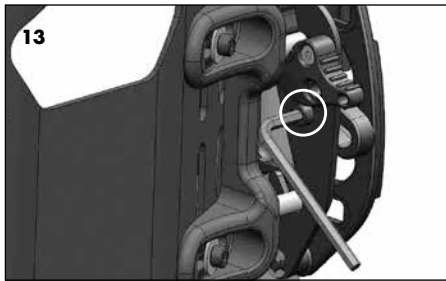

13

Justering av vinkel mellan säte och rygg

1. Använd 5 mm insexnyckeln för att lossa justeringskruvarna för ryggvinkel som visas på bild 13.
2. Justera Java ryggstödet till önskad vinkel mellan säte och rygg.
3. Dra åt skruvarna bara tillräckligt för att hålla bakstycket på plats och använd indexmarkeringarna bredvid justeringshålerna för att försäkra att bakstyckets båda sidor är på samma djup.
4. När vinkeln är rätt inställd, dra åt skruvarna till 75-85 tum-pund. (8,5 ~ 9,6 Nm).

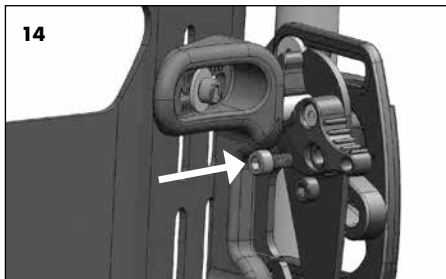

14

Fast monteringsalternativ genom att använda lockout skruv

1. För in M6 skruven (medföljer delsatsen) i det extra hålet i låsväxeln som visas i bild 14.
2. Använd en 5 mm insexnyckel för att dra åt skruven till 50 tum-pund (6Nm) maximalt vridmoment.



15

Justering av Flexa-just platshållarna

1. Flexa-just platshållarna är tunna aluminium band placerade i fickorna på insidan av bakstyckets yta, bakom skumdynorna. OBS: Flexa-just platshållarna kan böjas för att ge bekvämt stöd i sätesområdet nedanför bakstycket. Beroende på användarens individuella behov kan man lätt justera platshållarna för att få rätt stödnivå.

Platshållarna är lätta att böja med händerna - inga verktyg behövs (bild 15).

2. Platshållarna kan böjas medan användaren sitter i rullstolen. Stick bara in handen mellan skumintäcket och användaren, ta tag i den nedre delen av platshållarna genom fodralet och skumintäcket och böj så mycket som behövs i önskad riktning för att uppnå bekvämt stöd.
3. Om utvidgning av ryggvinkeln orsakar obekvämt tryck eller obehag i sätesområdet, böj då bara tillbaka Flexa-just platshållarna för bättre bekvämlighet och stöd till det mjuka sätesområdet.
4. Om det inte finns tillräckligt mycket kontakt med det mjuka sätesområdet, böj då platshållarna framåt för att ge optimalt stöd.



16

Installering av bäckenkilarna

OBS: Om du avgör att ytterligare bakre sidostöd behövs för bäckenet, använd då bäckenkilarna för att ge bättre kontroll av bäckenets bakre sidor. Se bild 16 för förslag på placering av bäckenkilarna.

1. Be att användaren lutar sig långt nog framåt så att du kan placera bäckenkilarna på framsidan av skumintäcket fodral för att kunna avgöra var bäckenkilarna borde installeras.
2. Be användaren att luta sig tillbaka för att finjustera höjden och distansen från mitten för vardera bäckenkil.
3. Be användaren att luta sig framåt eller flytta sig ifrån rullstolen och ta sedan bort skumintäcket och fodralet från bakstycket.

4. Öppna fodralet och sätt fast bäckenkilarna på framsidans yta på Flexa-just plattformen, bakom skumdynan, på den höjd och bredd du fastställt under din bedömning. Tryck ordentligt ihop kardborrbanden för att hålla bäckenkilarna på plats.

5. Stäng fodralet och sätt tillbaka skuminlägget och fodralet på rullstolen.

6. Användaren kan nu sätta sig i rullstolen igen.

7. Kontrollera bäckenstödens placering och bekräfta att användaren har tillräckligt mycket balans och kontroll.

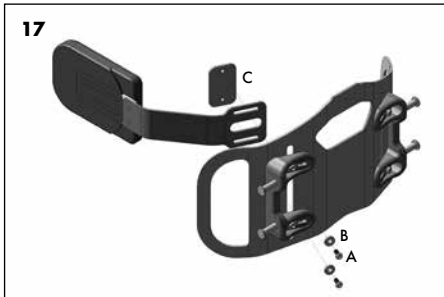

Installering av de valfria sidostöden för bålen

(Fasta och svängbara)

OBS: Om du väljer att inte installera de valfria sidostöden för bålen, gå då vidare till nästa avsnitt.

Fasta lateraler

1. Med användaren i rullstolen och skuminlägget och fodralet installerat, uppskatta var sidostöden för bålen ska installeras genom att skjuta in dem mellan bakstycket och skuminlägget och fodralet.

2. När du har fastställt ungefär var sidostöden för bålen ska placeras, flytta då användaren från rullstolen.

3. Ta bort skuminlägget och fodralet från bakstycket.

4. Fäst vardera sidostöd genom att använda monteringshårdvara (bild 17). Med sidostöden för bålen placerade på framsidan av bakstycket, för in den medförda skruven (A) och den icke-gängade spårmuttern (B) från utsidan av bakstycket genom det vertikala hålet i bakstycket och det horisontella hålet i bålstödet och dra åt mutterskivan för hand (C). Se till att den fyrkantiga delen av skivan passar inuti de vertikala spåren på fodralet.

5. Upprepa för alla bålstöd.

6. Sätt fast det medförda kardborrstycket så att ryggdynan sitter fast ordentligt (bild 18).

7. Sätt tillbaka skuminlägget och fodralet.

8. Användaren kan nu sätta sig tillbaka i rullstolen för slutlig justering av sidostöden för bålen.

9. När du har avgjort den slutliga placeringen av bålstöden, dra då ordentligt åt monteringshårdvaran med en 5 mm insexnyckel.

Notera eventuella placeringsalternativ, beroende på ryggsstorlek nedan.

Svängbara lateraler

Följ ovan installationsanvisningar för svängbara lateraler (bild 19).

Obs: Svängbar lateral frigöringsknapp (inringad) vänds nedåt.

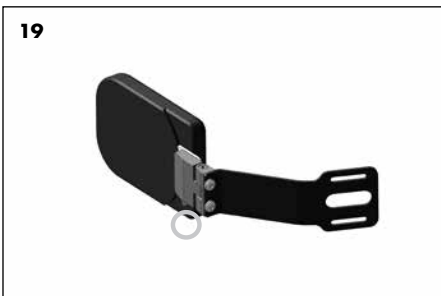
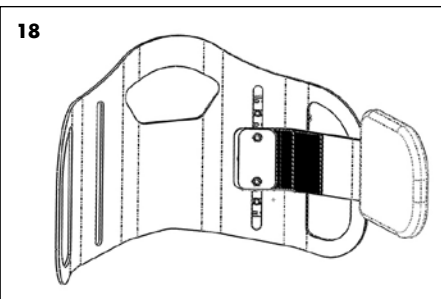

Monterad i lågt läge



Monterad i centralt läge



Monterad i lågt läge

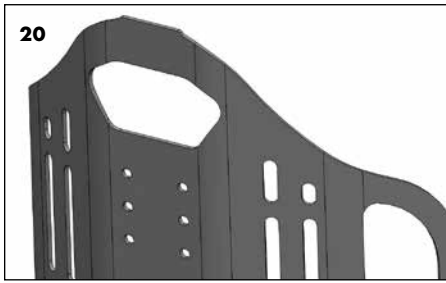

Installering av nackstödsfäste (Endast för Java Tall och Grande)

Sex hål, som finns under handtagsöppningen, är anordnade för att fästa de vanligaste typerna av nackstödsfästen och hårdvara vid olika höjder (bild 20).

Se till att alla fästen sitter fast ordentligt

Kontrollera alla fästen igen och dra åt dem ordentligt genom att använda 5 mm insexnyckeln.

Första användningslängd

Före längre sittande är det lämpligt att använda ditt Ride Java-ryggstöd under en kortare tid och att visuellt kontrollera alla områden som har kontakt med ryggstödet. Alla rodnader bör försvinna inom 10-30 minuter. Kontakta din doktor eller terapeut om rodnad varar längre än 30 minuter. Så länge inte hudundersökningar visar några rodnader som varar längre än 30 minuter kan du med säkerhet fortsätta användning. Hudkontroller bör göras dagligen även efter att hudtolerans har fastställts. Fortsätt att utföra rutinmässiga tryckavlastningstekniker emellanåt (framåtlutning) som rekommenderas av din doktor.

⚠ Om rodnad i samband med användning av Java-ryggstödet varar längre än 30 minuter, avsluta användning och kontakta din terapeut eller doktor omedelbart.

Uppföljning

Vi rekommenderar att din doktor kontrollerar din sittställning och hudens integritet åtminstone årligen eller när du genomgår en förändring i vikt, kroppshållning eller allmäntillstånd som kan påverka din förmåga att sitta säkert, bekvämt och funktionellt.

Dra åt alla fästen regelbundet och kontrollera beståndsdelarna regelbundet för säkerhet och slitage.

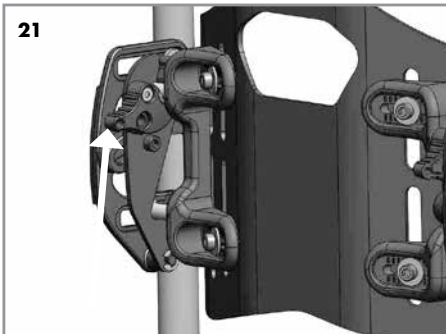

Användning av ditt Ride Java ryggstöd

Ditt Ride Java ryggstöd är designat för att ge optimalt bäckenstöd och bålbalans medan överkroppen kan röra sig fritt.

Du kan ta bort eller fästa bakstycket med en hand.

Hur man tar bort bakstycket från rullstolen

1. Lyft upp var och en av låskomponenterna för att låsa upp dem från de övre stiften (bild 21).
2. Tryck bakstycket framåt och uppåt för att frigöra ryggstödet från monteringsverktyget (bild 22 och 23).

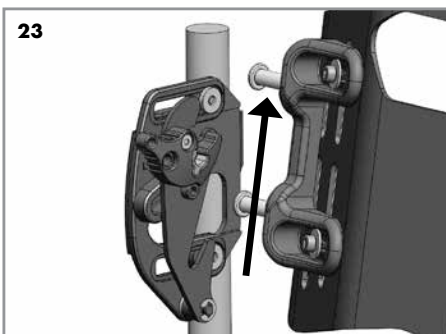
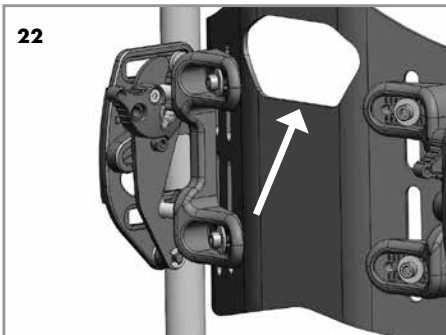



Hur man sätter fast bakstycket på rullstolen



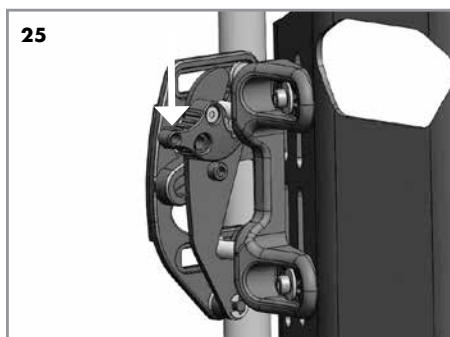

1. Tryck in de två nedre fäststiften i de nedre hålen på låsfästena (bild 24).
2. Tryck bakstycket försiktigt bakåt för att sätta fast de två övre fäststiften i de övre hålen.
3. Tryck manuellt ner de båda spärrkomponenterna tills de roterar och fäster sig på översta stiften (bild 25).
4. Ryck bakstycket framåt för att kontrollera att det sitter fast ordentligt.

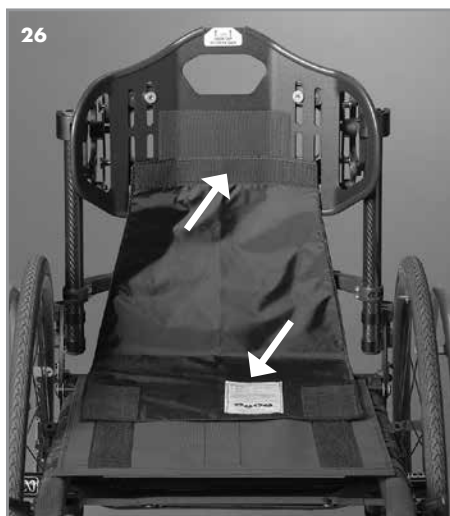

Installering av den valfria avskildhetsfliken

1. Sätt fast kardborrefästet uppåt (smala änden) av avskildhetsfliken med det motsvarande kardborrefästet mellan bakre fodral och täckt skumlägg (bild 26).
2. Förläng fliken ner och på motsvarande kardborreband på selen (eller på det fasta sätet på rullstolen), under dynan, med etiketten uppåt (bild 26).



Tvättsymboler	
	Maskintvätt varmt vatten (60° C)
	Använd ej blekmedel
	Droptorka
	Kemtvättas ej
	Stryks ej



Skötsel och underhåll av ditt Ride Java ryggstöd

Rengöring av Java ryggstödet yttre fodral

1. Ta bort skumintlägget och fodralet från Java bakstycket.
2. Öppna fodralet och ta ut skumdynan, Flexa-just platshållarna (håll reda på höger och vänster och vilket håll de är böjda åt) och Flexa-just plattformen med bäckenkilar från det yttre fodralet. OBS: Ride Designs rekommenderar att man använder en permanent märkpena för att noggrant markera placeringen av bäckenkilarna så att du kan sätta fast dem igen på samma ställe om de förflyttas vid rengöring.
3. Stäng fodralet. Maskin- eller handtvätta fodralet i varmt vatten (60°C vanligt tvättmedel, inget blekmedel).
4. Hängtorka.

Rengöring av Java ryggstödet bakstycke och hårdvara

Använd en fuktig trasa eller mild desinfektionsmedel för att rengöra bakstycke, bäckenkilar och monteringshårdvara som behövs.

OBS: Rengör inte ditt Java ryggstöd med isopropylalkohol eller andra kemiska lösningsmedel.

Montering av det yttre fodralet

1. Sätt tillbaka bäckenkilarna i Flexa-just plattformen och rulla sedan upp skumdynan och Flexa-just plattformen tillsammans för att göra fodralinstallationen lättare (bild 27).
- ⚠ Om man installerar Flexa-just platshållarna eller nya bäckenkilar på fel plats kan användaren skadas.
2. Placera skumdynan och Flexa-just plattformen in i det yttre fodralet med fliken vikt bakåt för maximal tillgång till fodralöppningen (bild 28).
 3. Vik ut skumdynan och Flexa-just plattformen inuti fodralet och se till att de är placerade så långt in som möjligt i alla fodralets hörn (bild 29).
 4. Stäng fodralet genom att dra ordentligt i fodralfliken för att försäkra att karborrbandet sitter ihop ordentligt (bild 30).



Hur man fäster Java fodral aggregatet med bakstycket

1. Mata plastklämman genom handtagets öppning och fäst det högst uppe på bakstycket (bilder 31 och 32).
2. Trä fodralet över bakstycket genom att dra från fodralets nedkant. Se till att fodralet är mittplacerat på bakstycket (bild 30).
3. Tryck fodralet ordentligt över bakstycket för att säkerställa att kardborrbanden sitter ihop på fodral och bakstycke.



Hur man fäster Java inre fodral aggregat med bakstycket

Följ installationsinstruktionerna för vanliga Java bakstycken men se till att bakstycket är insatt ordentligt i yttre fodralets sidofickor (bild 34).



Fordonssäkerhet

⚠ RISK FÖR SKADOR: Java ryggstödet har INTE testats dynamiskt för användning i bil. Lita inte på ett Java-ryggstöd för kollisionstöd i bil. Allvarlig skada eller dödsfall kan inträffa vid trafikolycka om inte korrekta fordonssäkerhetsfunktioner från tillverkaren användes.

1. Flytta dig alltid ur ditt Java ryggstöd och in i fordontillverkarens bilsäte och fasthållningsanordningar för bilresor.

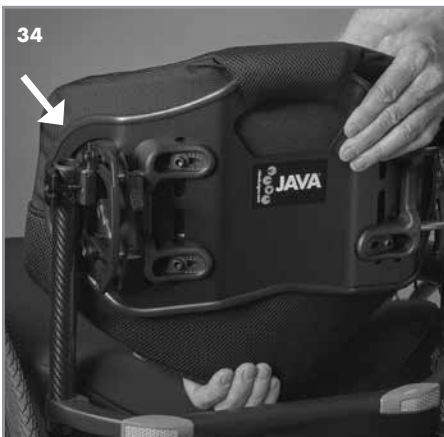

Flammotstånd

Java Back är testad för flambeständighet enligt EN-1021-2:2014.

Underhåll

Java ryggstödet och dess tillbehör bör rutinemässigt kontrolleras minst var sjätte månad för lösa, saknade eller skadade beståndsdelar och ordentlig funktion. Undersök och dra åt alla beståndsdelar enligt denna handbok. Kontakta din auktoriserade Ride Designs leverantör gällande eventuellt skadade eller saknade beståndsdelar.

⚠ Fortsätt INTE att använda din produkt om den har några lösa, saknade eller skadade beståndsdelar.

Den längsta avsedda livslängden för denna produkt är fyra år.

Omanvändning

⚠ RISK FÖR SKADOR: Kontakta en auktoriserad Ride Designs återförsäljare innan överföring till ny användare. Använd INTE denna produkt om skada upptäcks.

Bortskaffande

♻ Återvinning av beståndsdelar och material per lokala, statliga och nationella bestämmelser.

Garanti Policy

Ditt Ride Designs® Java® justerbara rullstolsryggstöd har omsorgsfullt konstruerats för att möta behoven för din hållning och din huds integritet. Denna begränsade garanti gäller under 24 månader från leveransdatum till originalköparen. Om något material- eller tillverkningsfel upptäcks kommer Ride Designs att reparera eller byta ut beståndsdelarna så som passar dig. Denna begränsade garanti täcker inte dagligt slitage eller skada som resulterats av misskötsel, felanvändning, försummelse eller genom att inte följa skötselansvisningarna.

Fordringar och reparationer bör skötas om av din närmaste auktoriserade Ride Design tekniker. En kopia på köpebrevet utfärdat till produktens köpare kan krävas innan behandling av garantianspråk.



Ride Java ryggstödet fungerar bäst när det används med en Ride Java®, Ride Forward™ eller Ride Custom 2 dyna
(Custom endast tillgänglig i USA)

Uppnå hög hudskydds-nivå och funktionell prestanda med Ride Java dynan (endast Ride Custom 2 dynan kan ge högre skydds- och stödnivå). Ride Forward dynan är mest lämplig för personer med mild till måttlig risk för hudskador.

Installationsnoteringar

Patenter: www.ridedesigns.com/patents
© 2021, Ride Designs. 090-121-D



MDSS GmbH
Schiffgraben 41
30175 Hannover, Tyskland